



Flügelpumpen für Hochvakuum - 18-25 mc/h

Eigenschaften

Die einstufigen Vakuumpumpen mit Öleinspritzung von Gamavuoto sind das Ergebnis einer mehrjährigen Erfahrung im Bereich der Vakuumtechnologie, die auf eine ständige Anpassung an die Notwendigkeiten von Industrie und Umwelt ausgerichtet ist. Ihre breite Leistungspalette (Durchsatz von 5 m³/h bis 250 m³/h) bietet jedem Benutzer die Pumpe, die er benötigt.

Sie weisen die folgenden Haupteigenschaften auf:

- Betriebsmöglichkeit in jeglichem Druckbereich von 400 mm HG bis 759 mm HG
- auf Anfrage für niedrige Unterdruckwerte verfügbare Version
- geringe Geräuscentwicklung, wenig Vibrationen
- effiziente Luftkühlung, Montageleichtigkeit
- Robustheit
- einfache Wartung
- Möglichkeit der Anpassung zur Lösung zahlreicher Probleme aufgrund einer breiten Zubehörpalette
- Betriebstemperatur von 0° C bis +50° C

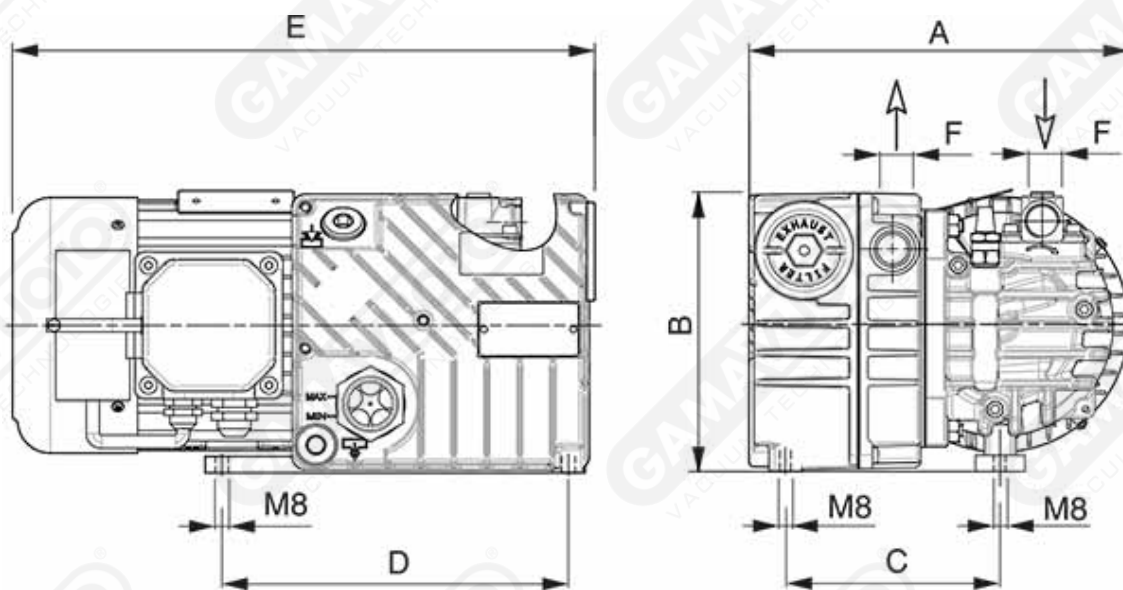

Art. GPZL 20

Art.	Vakuum-Durchsatz		Enddruck mbar (ass.)	Geschwindigkeit		Motorleistung		Gewicht kg	A	B	C	D	E	F
	50 Hz Mc/h	60 Hz Mc/h		50 Hz g/min	60 Hz g/min	50 Hz Kw	60 Hz Kw							
GPZL 20	20	24	2	2800	3300	0.75	0.90	19	230	172	130	210	352	1/2"